

Freaks and Geeks® is a registered trademark of Trade Invaders®. Produced and Imported by Trade Invaders, 28 av. Ricardo Mazza, 34630 Saint-Thibéry, France. www.trade-invaders.com. Contact : sav@trade-invaders.com

EN USER MANUAL : FOR PS5/PS5 SLIM RGB COOLING AND CHARGING STATION

REF:150073
MODEL-STK-DZ504

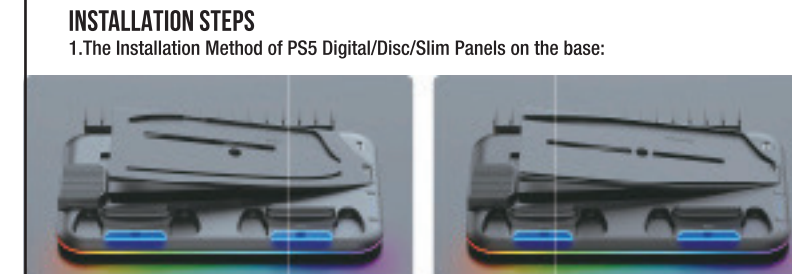
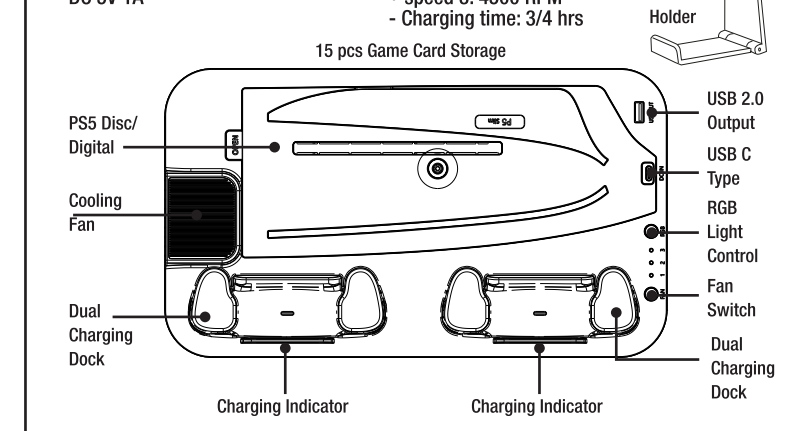

For PS5 Slim Panel Installation method - Lower the left side of the panel to complete the installation. - The panel's right side aligns with the Type-C port on the base.

2. Put the PSS console on stand. 3. Tighten the screw. 4. Install headset holder.

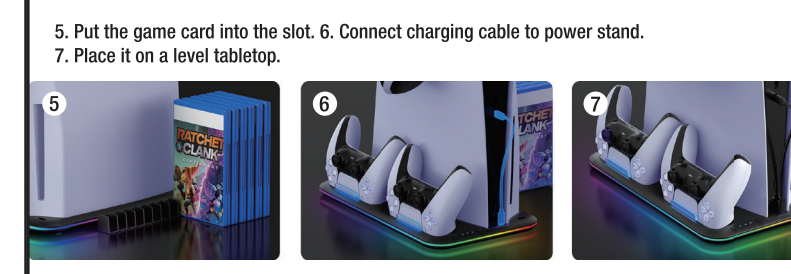

SAFETY 1. Please place the product on a horizontal platform and a well-ventilated place and use the built-in USB cable of the product. 2. This is the ventilation cooling product, please don't cover any side vent, don't put anything into ventilation hole (Especially metal), as this may result in damage to the cooling station 3. Please clean the PSS cooling stand by dry cloth. Don't use water or alcohol. They may cause product to short-circuit. Please shut off the connection of PSS cooling stand and the most electrical power when you clean it.

REGULATORY INFORMATION Disposal of waste electrical and electronic equipment. This symbol on the product or its packaging indicates that the product must not be disposed of with household waste.

FR STATION VENTILÉE RGB ET CHARGE POUR PS5/PS5 SLIM

REF:150073
MODEL-STK-DZ504

- Tension d'entrée : DC 5V - Courant d'entrée : 3A - Courant de charge de la manette : DC 5V 1A

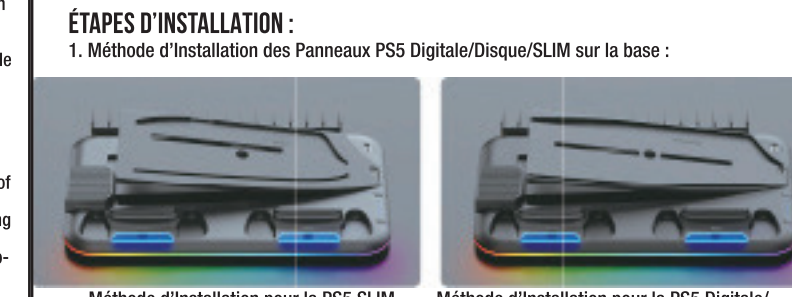
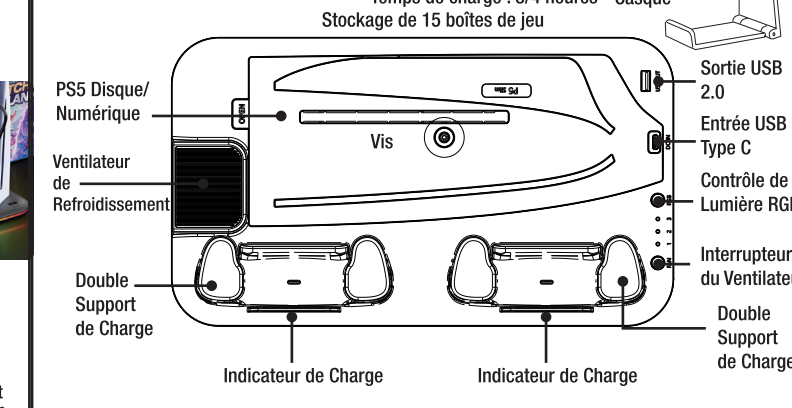

Méthode d'installation pour la PSS SLIM - Abaissez le côté gauche du panneau pour terminer l'installation. - Le côté droit du panneau est aligné avec le port Type-C sur la base.

2.Placement la console PS5 sur le support. 3. Serrez la vis. 4. Installez le support pour casque.



REMARQUES : 1. Veuillez placer le produit sur une plateforme horizontale et dans un endroit bien ventilé et utilisez le câble USB intégré du produit.

INFORMATIONS RÉGLEMENTAIRES Ce symbole apposé sur le produit, ses batteries ou son emballage indique que le produit et les batteries qu'il contient ne doivent pas être jetés avec les déchets ménagers.

ES ESTACIÓN DE REFRIGERACIÓN Y CARGA RGB PARA PS5/PS5 SLIM

REF:150073
MODEL-STK-DZ504

- Voltaje de entrada: DC 5V - Corriente de entrada: 3A - Corriente de carga del controlador: DC 5V 1A

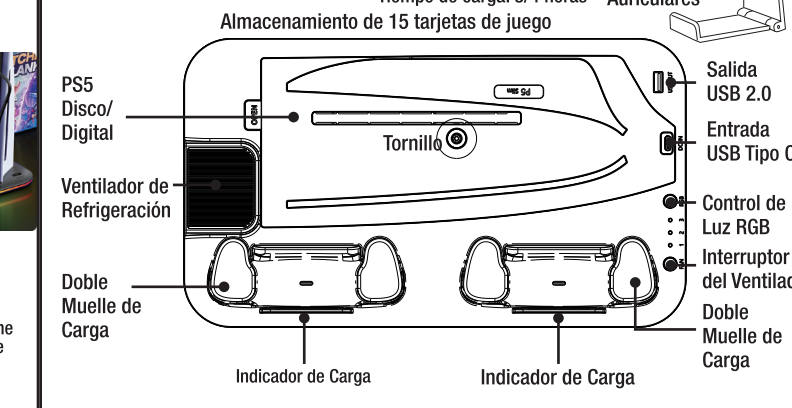

Método de Instalación del Panel PSS Slim - Baje el lado izquierdo del panel para completar la instalación. - El lado derecho del panel se alinea con el puerto Tipo-C en la base.

2.Coloque la consola PS5 en el soporte. 3. Apriete el tornillo. 4.Instale el soporte para auriculares.



AVISO 1. Por favor, coloque el producto en una plataforma horizontal y en un lugar bien ventilado y utilice el cable USB incorporado del producto.

INFORMACIÓN REGLAMENTARIA Eliminación de pilas usadas y residuos de aparatos eléctricos y electrónicos Este símbolo en el producto, sus pilas o su empaque indica que el producto y las pilas que contiene no deben desecharse con la basura doméstica.

IT STAND DI RAFFREDDAMENTO E RICARICA RGB PER PS5/PS5 SLIM

REF:150073
MODEL-STK-DZ504

- Tensione di Ingresso: DC 5V - Corrente di Ingresso: 3A - Corrente di Ricarica del Control-ler: DC 5V 1A

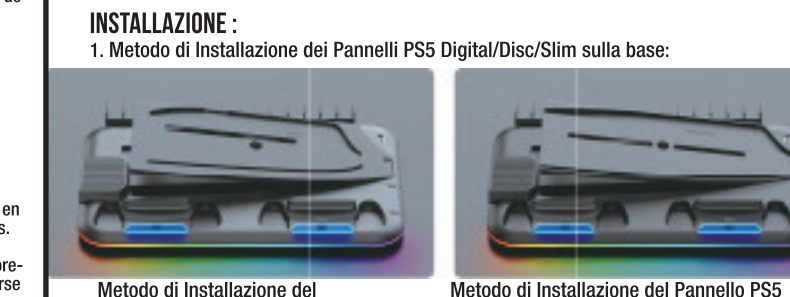
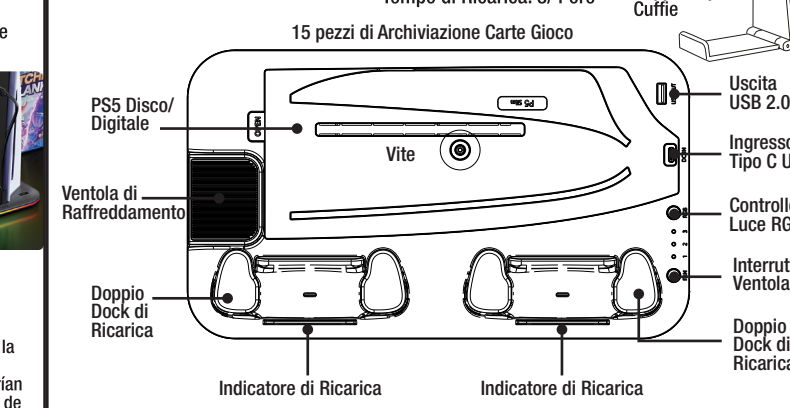

Metodo di Installazione del Pannello PSS Slim - Abbassa il lato sinistro del pannello per completare l'installazione. - Il lato destro del pannello si allinea con la porta Tipo-C sulla base.

2.Metti la consola PS5 sul supporto. 3. Serrare la vite. 4. Installa il supporto per le cuffie.



AVVISO 1. Si prega di posizionare il prodotto su una piattaforma orizzontale e in un luogo ben ventilato e utilizzare il cavo USB incorporato del prodotto.

INFORMAZIONI NORMATIVE Smaltimento delle batterie usate e dei rifiuti di apparecchiature elettriche ed elettroniche Questo simbolo sul prodotto, sulle batterie o sulla confezione indica che il prodotto e le batterie in esso contenute non devono essere smaltiti con i rifiuti domestici.

DE KÜHL- UND LADESTATION MIT RGB-BELEUCHTUNG FÜR PS5/PS5 SLIM

REF:150073
MODEL-STK-DZ504

- Eingangsspannung: DC 5V - Eingangstrom: 3A - Ladestrom des Controllers: DC 5V 1A

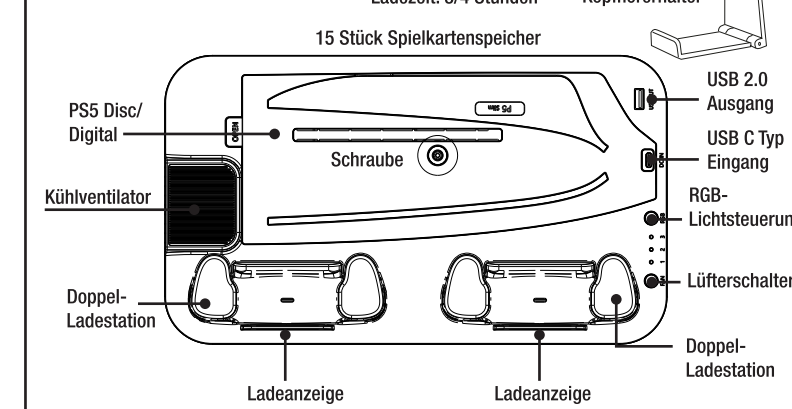

Für die Installationsmethode des PS Slim-Panels - Senken Sie die linke Seite des Panels ab, um die Installation abzuschließen.

- Die rechte Seite des Panels ist mit dem Typ-C-Anschluss auf der Basis ausgerichtet 2.Legen Sie die PS-Konsole auf den Ständer. 3. Ziehen Sie die Schraube fest. 4. Installieren Sie den Kopfhörerhalter.



HINWEIS 1. Bitte platzieren Sie das Produkt auf einer horizontalen Plattform und an einem gut belüfteten Ort und verwenden Sie das eingebaute USB-Kabel des Produkts.

REGULATORISCHE INFORMATIONEN Entsorgung von Altbatterien und Elektro- und Elektronik-Altgeräten Dieses Symbol auf dem Produkt, seinen Batterien oder seiner Verpackung weist darauf hin, dass das Produkt und die darin enthaltenen Batterien nicht mit dem Hausmüll entsorgt werden dürfen.

PT ESTAÇÃO DE REFRIGERAÇÃO E CARREGAMENTO RGB PARA PS5/PS5 SLIM

REF:150073
MODEL-STK-DZ504

- Tensão de entrada: DC 5V - Corrente de entrada: 3A - Corrente de carregamento do controlador: DC 5V 1A

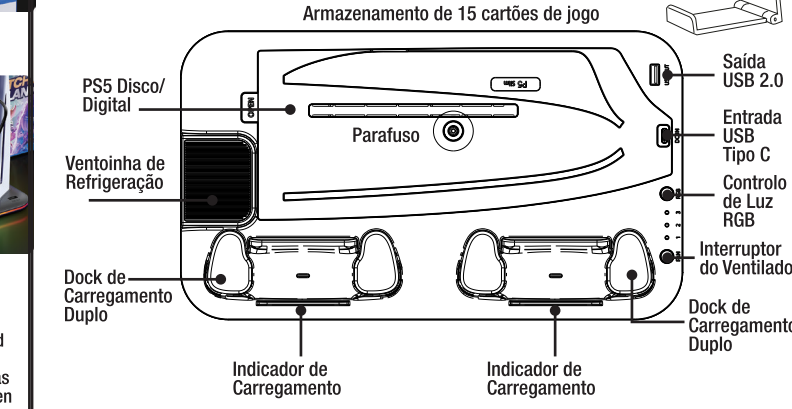

Para o Método de Instalação do Painel PSS Slim - Baixe o lado esquerdo do painel para completar a instalação. - O lado direito do painel alinha-se com a porta Type-C na base.

2.Coloque a consola PS5 no suporte. 3. Aperte o parafuso. 4. Instale o suporte para auscultadores.



NOTA 1. Por favor, coloque o produto numa plataforma horizontal e num local bem ventilado e utilize o cabo USB incorporado do produto.

INFORMAÇÕES REGULAMENTARES Eliminação de pilhas usadas e resíduos de equipamentos eléctricos e electrónicos Este símbolo no produto, nas suas pilhas ou na sua embalagem indica que o produto e as pilhas que contém não devem ser eliminados juntamente com o lixo doméstico.

NL KOEL- EN OPLAADSTATION MET RGB-VERLICHTING VOOR PS5/PS5 SLIM

REF:150073
MODEL-STK-DZ504

- Ingangsspanning: DC 5V - Ingangsstroom: 3A - Laadstroom van de controller: DC 5V 1A

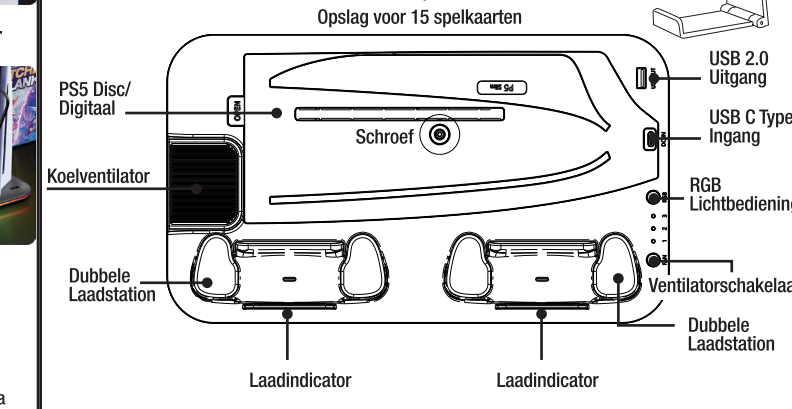

Voor de installatiemethode van het PSS Small Panel - Laat de linkerzijde van het paneel zakken om de installatie te voltooien. - De rechterzijde van het paneel is uitgelijnd met de Type-C-poort op de basis.

2.Plaats de PSS-console op de standaard. 3. Draai de schroef vast. 4. Installeer de headset houder.

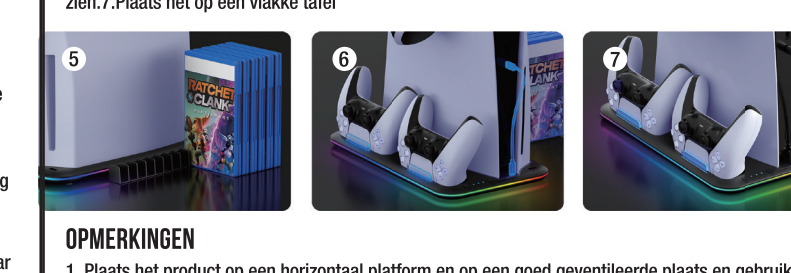

OPMERKINGEN 1. Plaats het product op een horizontaal platform en op een goed geventileerde plaats en gebruik de ingebouwde USB-kabel van het product.

WETTELIJKE INFORMATIE Verwijdering van gebruikte batterijen en afgedankte elektrische en elektronische apparatuur Dit symbool op het product, de batterijen of de verpakking geeft aan dat het product en de batterijen niet met het huishoudelijk afval mogen worden weggegooid.

SU KYL- OCH LADDNINGSTATION MED RGB-BÄLYSNING FÖR PS5/PS5 SLIM

REF:150073
MODEL-STK-DZ504

- Inmatningsspänning: DC 5V - Inmatningsström: 3A - Kontrolladdningsström: DC 5V 1A

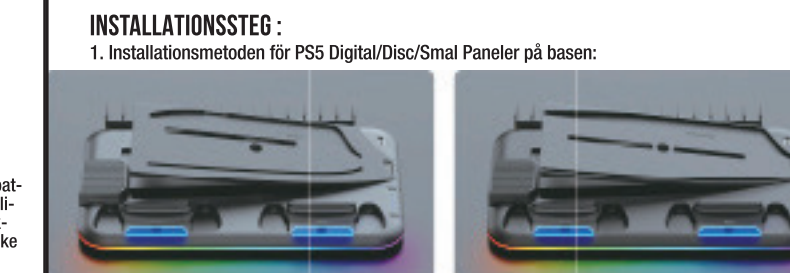
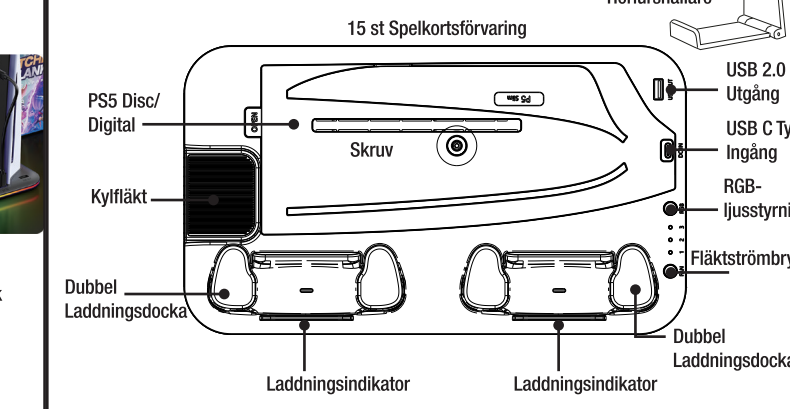

För PSS Small Panel Installationsmetod - Sänk den vänstra sidan av panelen för att slutföra installationen. - Panelens högra sida är utriktad med Typ-C-porten på basen.

2.Placera PS5-konsolen på stället. 3. Dra åt skruven. 4. Installera hörlursstället.

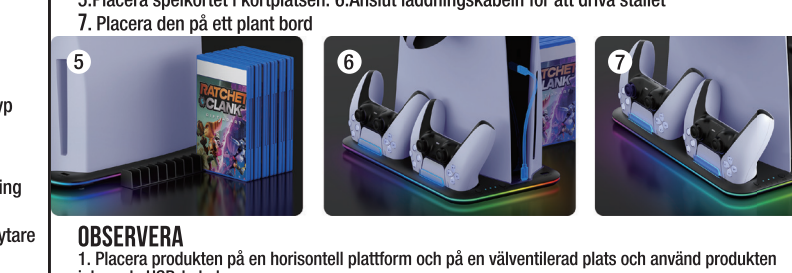

OBSERVERA 1. Placera produkten på en horisontell plattform och på en välventilerad plats och använd produkten inbyggda USB-kabel.

LAGSTIFTNINGSPÅTÄLLNING Avfallshandtering av förbrukade batterier och elektrisk och elektronisk utrustning Detta symbol på produkten, dess batterier eller dess förpackning anger att produkten och de batterier den innehåller inte får slängas tillsammans med hushållsavfall.